

# COMMAND 15 R

Gamme  
PRO

Le Command 15 R est un bateau léger avec un V moyen et au gabarit routier. A l'aise en rivière comme en mer, il a une mise à l'eau facile pour un déploiement rapide. Il est caractérisé par son nez pointu, son flotteur 1670 dTex et sa bande de protection antiragage profil D. Ce bateau est un choix fréquent pour les tenders et le sauvetage.

## Caractéristiques Techniques

Longueur de coque L H	4.50 m
Longueur habitable	3.35 m
Bau de coque L H	2.05 m
Largeur habitable	1.07 m
Nombre de compartiments	5
Valves de gonflage	5
Diamètre du flotteur	0.47 m
Masse lège	350 kg
Charge maximale	550 kg
Masse pleine charge	900 kg
Nombre de personnes en C	6
Flotteur Néoprène Hypalon	1670 dTEX

## Motorisation

Type de propulsion	Essence
Type de moteur	Hors bord
Arbre moteur	Long
Puissance maximale	60 cv
Puissance conseillée	50 cv
Poids moteur maxi	123 kg

## Remorque

Charge utile conseillée	390 kg
-------------------------	--------

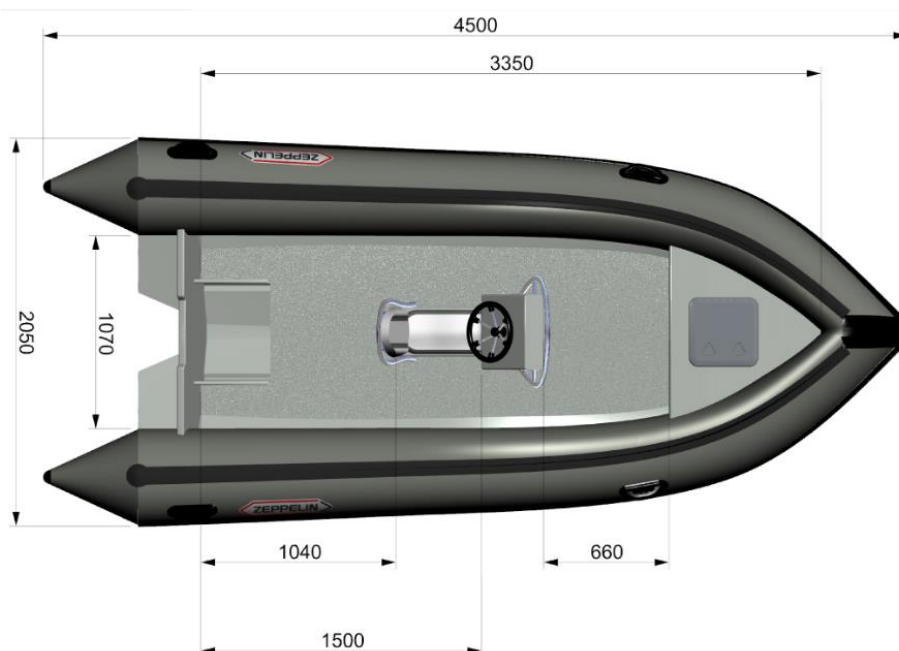

## Inclus sur ce modèle :

- Nez pointu
- 1 anneau d'étrave
- 2 cadènes tableau arrière
- 1 guide de mouillage caoutchouc
- 4 poignées
- Saisine extérieure complète
- Bande de protection antiragage profil D
- Valves de surpression
- Goulottes pour passage de câbles
- Pompe de cale
- Vide vite gros débit
- 2 pagaies, kit de réparation, manuel d'utilisation
- Gonfleur à pied et manomètre

## Options courantes :

- Console jockey mono
- Coffre avant



Retrouvez nous sur :



www.zeppelin.fr



La Pointe - 72800 Le Lude  
Tél : 02 43 48 17 10 - Fax : 02 43 96 02 57  
commercial@zeppelin.fr