

PROFESSIONNELS

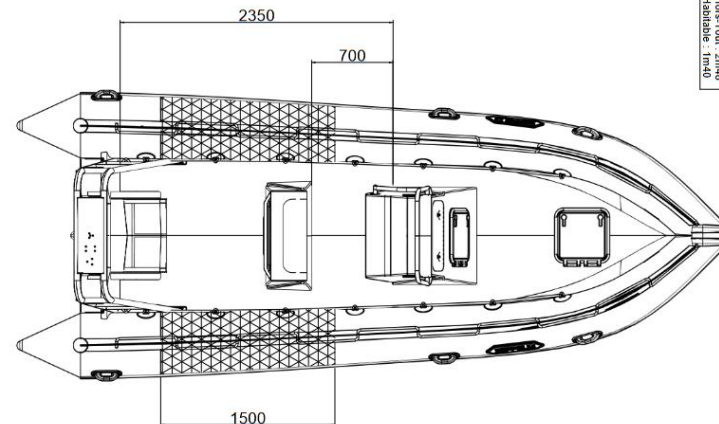

Longueur Hors-tout : 2310
Longueur Habitable : 4800
Longueur Hors-tout : 2185
Largeur Habitable : 1400

Caractéristiques Techniques

Longueur de coque L H	6.05 m
Longueur habitable	4.80 m
Bau de coque L H	2.48 m
Largeur habitable	1.40 m
Nombre de compartiments	5
Valves de gonflage	5
Diamètre du flotteur	0.53 m
Masse lége	925 kg
Charge maximale	1 100 kg
Masse pleine charge	2 025 kg
Nombre de personnes en C	9
Flotteur Néoprène Hypalon	1 670 dTex
Motorisation	
Type de propulsion	Essence
Type de moteur	Hors-bord
Arbre moteur	Ultra Long
Puissance maximale	150 cv
Puissance conseillée	115 cv
Poids moteur maxi	210 kg
Remorque	
Charge utile conseillée	1 200 kg

CONFIGURATION DE BASE :

- Panneau de pont
- Console C800
- Bolster 1011
- 1,5 m de doublage de chaque côté
- Roll bar R88
- Réservoir 95L
- Moteur DF 150 ATX SUZUKI
- Equipements électronique et électrique
- Armement de sécurité

